



ІНСТРУКЦІЯ КОРИСТУВАЧА БІГОВОЇ ДОРІЖКИ



⚠ УВАГА

Обов'язково прочитайте всі застереження та інструкції у цьому посібнику перед використанням обладнання. Збережіть цю інструкцію для подальшого користування.

I. ВАЖЛИВІ ЗАСТЕРЕЖЕННЯ

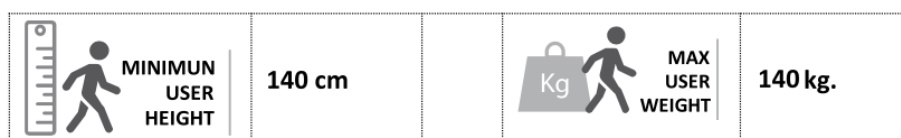

КЛЮЧ БЕЗПЕКИ МІСТИТЬ МАГНІТ, ЯКИЙ ТРЕБА ПОМІСТИТИ НА ДИСПЛЕЙ. В КІНЦІ ШНУРА Є ЗАТИСКАЧ, ЯКИЙ СЛІД ПРИКРІПИТИ ДО ОДЯГУ. БІГОВА ДОРІЖКА ПОЧНЕ ПРАЦЮВАТИ ЛИШЕ ЯКЩО КЛЮЧ ПОМІЩЕНИЙ НА ДИСПЛЕЙ. ЦЕ КРИТИЧНО ВАЖЛИВО.

ПРАВИЛЬНЕ ЗМАЩУВАННЯ БІГОВОЇ ДОРІЖКИ СИЛІКОНОВОЮ ОЛИВОЮ АБО ТЕФЛОНОМ ВКРАЙ ВАЖЛИВЕ. ЦЕ ЗМАЩУВАННЯ ПОВИННО ВИКОНУВАТИСЯ РЕГУЛЯРНО ЗАЛЕЖНО ВІД ВИКОРИСТАННЯ, НАВІТЬ ПЕРЕД ПЕРШИМ ВИКОРИСТАННЯМ.

⚠ ПОПЕРЕДЖЕННЯ: ВИ ПОВИННІ ЗБЕРЕГТИ ОРИГІНАЛЬНУ УПАКОВКУ З ЇЇ ЗАХИСТОМ, КВИТАНЦЮ ПРО ПОКУПКУ, ІНСТРУКЦІЮ ТА КОМПОНЕНТИ ПРОТЯГОМ ГАРАНТІЙНОГО ПЕРІОДУ.

Щоб зменшити ризик серйозних травм, уважно прочитайте всі важливі інструкції та попередження щодо використання бігової доріжки перед її використанням.

Наша компанія не несе відповідальності за травми людей або пошкодження майна в результаті використання цього продукту.

1- Перед початком будь-якої програми тренувань проконсультуйтеся з лікарем. Це особливо важливо для людей старше 35 років, людей з проблемами здоров'я та вагітних жінок.

2- Власник повинен переконатися, що всі користувачі правильно проінформовані про попередження.

3- Використовуйте обладнання, як пояснено в інструкції з експлуатації.

4- Тримайте обладнання в закритому приміщенні, подалі від пилу та вологості. Не зберігайте його в гаражі, на задньому дворі або поблизу води. Вологість, пил та вода можуть привести до несправності обладнання, анулюючи його гарантію.

5- Розмістіть апарат на рівній поверхні. Якщо поверхня нерівна, правильне функціонування може бути порушено. Деякі моделі включають вирівнювачі або вирівнюючі вставки за ніжками, допомагаючи вирівнюванню. Будь ласка, прочитайте інструкцію, щоб переконатися, чи надано ваш апарат з одним з них.

6- Апарат повинен бути розміщений у вентиляваній зоні. Не використовуйте його в місцях з розпиленнями або диспенсером кисню. Повітря, яким ви дихаєте, може бути ураженим і спричинити нещасний випадок.

7- Тримайте дітей молодше 12 років та домашніх тварин подалі від обладнання. Дотримуйтесь безпечної відстані.

8- Перевірте в інструкції максимальну вагу, яку може витримати ваше обладнання. Надмірна вага може призвести до несправності операційної системи, яка не буде покрита гарантією.

9- Носіть відповідний одяг та взуття. Не носіть вільний одяг, який може зачепитися.

10- Якщо ваше обладнання працює через живлення, переконайтеся, що шнур живлення та вилка знаходяться в хорошому стані. Виконуйте підключення лише тоді, коли ланцюг має заземлене з'єднання, інакше це може спричинити пошкодження обладнання або майна, які гарантія не покриває. Шнури живлення не повинні знаходитися поблизу гарячих поверхонь.

11- Якщо це блок з батарейним живленням, перевірте та переконайтеся, що вони заряджені достатньо, щоб дисплей повністю функціонував.

12- Якщо ваше обладнання оснащено ключем безпеки, будь ласка, зрозумійте продукт перед його використанням. Ключ безпеки має магніт, який повинен бути поміщений на дисплей. В кінці шнура є затискач, який слід прикріпити до одягу. Бігова доріжка почне працювати лише якщо ключ поміщений на дисплей. **ЦЕ КРИТИЧНО ВАЖЛИВО.**

13- Якщо ваш апарат працює завдяки живленню, не залишайте машину без нагляду під час її роботи. Правильний спосіб - розмістити себе з відкритими ногами, кожна на одній стороні ременя за 5 або 7 см від платформи. Будьте обережні та підтримуйте вирівняний ремінь.

14- Якщо ваш апарат працює з електричним живленням, перевірте швидкість, якої він може досягти, для вашої безпеки. Найкраще поступово підвищувати швидкість, щоб уникнути раптових змін.

- 15-** Якщо ваш апарат працює через електричне живлення, ніколи не залишайте машину без нагляду, поки вона працює. Зніміть ключ безпеки або поверніть кнопку у положення "вимкнено" та від'єднайте шнур живлення.
- 16-** Якщо ваше обладнання оснащено датчиком пульсу, ви повинні знати, що це не медичний інструмент. Він призначений як допомога для тренувань та визначає тенденції частоти серцевих скорочень. Є деякі фактори, які можуть впливати на точність інтерпретацій частоти серцевих скорочень, наприклад, рухи користувача.
- 17-** Машини не займають забагато місця, оскільки їх можна складати. Після складання переконайтеся, що все добре зібрано. Якщо у приладу є замок або гідравлічний двигун, не намагайтеся рухати його, якщо ви не застраховані. Якщо трапиться будь-яке пошкодження через неправильне поводження з машиною, це не буде покрито гарантією.
- 18-** Перевірте та затягніть всі гвинти на регулярній основі, оскільки через вібрації гвинти та гайки мають тенденцію розслаблюватися. Пошкодження, спричинені відсутністю технічного обслуговування, не покриваються гарантією.
- 19-** Правильне змащування бігової доріжки силіконовою оливою або тефлоном **ДУЖЕ ВАЖЛИВЕ**. Це змащування повинно виконуватися регулярно залежно від використання, навіть перед першим використанням. Це змащування слід виконувати таким чином: від'єднайте обладнання від електропостачання, витягніть шнур бігового полотна з одного боку однією рукою та нанесіть олію на дошку. Будь ласка, повторіть цю процедуру з іншого боку. Підключіть обладнання до електропостачання поверніть кнопку "увімкнено" (червона кнопка) у правильне положення (□), вставте ключ безпеки та дозвольте біговій доріжці працювати кілька хвилин без будь-якої ваги на ній. **Повторюйте цю дію на регулярній основі.**
- 20-** Дві особи будуть потрібні для того, щоб витягти апарат з упаковки. В іншому випадку пошкодження, спричинені в цей момент, не будуть покриті гарантією.
- 21-** Не дозволяйте жодному предмету падати в канавки.
- 22-** Якщо апарат працює через живлення, завжди від'єднуйте шнур живлення перед очищенням, після тренування та перед виконанням будь-яких робіт з технічного обслуговування.
- 23-** Цей апарат призначений для домашнього використання та в внутрішньому приміщенні, не для бізнес-середовища або поза приміщенням.
- 24-** Виконуйте тренування до або після сесій, ви уникнете травм.
- 25-** Пийте воду до, під час та після тренування.
- 26-** Якщо ви почнете відчувати біль або запаморочення під час тренування: **НЕГАЙНО ЗУПИНІТЬСЯ**.
- 27-** **ВИ ПОВИННІ ЗБЕРЕГТИ ОРИГІНАЛЬНУ УПАКОВКУ З ЇЇ ЗАХИСТОМ, ІНСТРУКЦІЮ ТА КОМПОНЕНТИ ПРОТЯГОМ ГАРАНТІЙНОГО ПЕРІОДУ.**
- 28-** Аксесуари можуть відрізнитися від інших моделей.
- 29-** Цей електронний продукт не можна викидати під жодними обставинами в муніципальне сміття. З метою збереження навколишнього середовища цей продукт повинен перероблятися відповідно до застосовного закону вашої країни. Будь ласка, зверніться до місцевої ради, щоб дізнатися більше про цю процедуру.

30- Якщо вам потрібна технічна допомога або поради щодо встановлення деталей, ви можете зв'язатися з нами.

31- Очистіть місце для доріжки принаймні на 2000мм в довжину та принаймні таку ж ширину.

ВИ ПОВИННІ ЗБЕРЕГТИ КВИТАНЦЮ ПРО ПОКУПКУ, ЩОБ МАТИ ДОСТУП ДО ЦЬОЇ ПОСЛУГИ.

ЗБЕРІГАЙТЕ ЦІ ПОРАДИ ДЛЯ МАЙБУТНІХ ДОВІДОК

II. ОСНОВНІ ТЕХНІЧНІ ХАРАКТЕРИСТИКИ

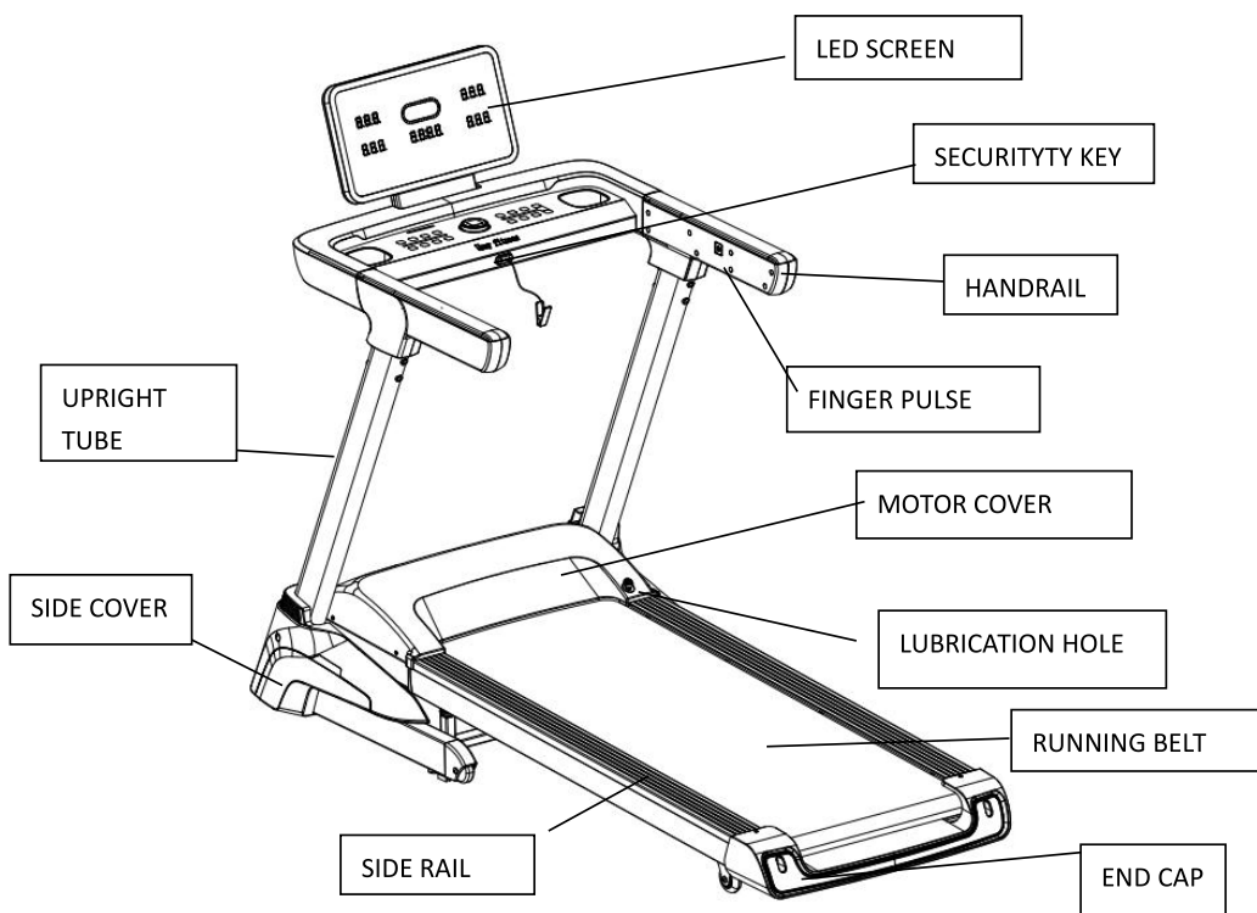

Характеристика	Значення
Вхідна напруга	220V±10%
Частота	50/60 ГЦ
Площа для бігу	1335X500мм
Функції	Час, Швидкість, відстань, Калорії, додаток bluetooth, динаміки bluetooth
Діапазон швидкості	1.0-18 КМ/Г
Нахил	15 рівнів, автоматичний нахил
Максимальна вага користувача	140кг
Потужність	3.5HP безщітковий мотор

III. ЗБІРКА



УВАГА: ЗБІРКА ПОТРЕБУЄ ДВОХ ОСІБ

Список основних деталей

№	Деталь	Кількість
①	Основна рама	1шт

Перелік кріплень

№	Деталь	Кількість	№	Деталь	Кількість
①	Гвинт M6*20	4	⑦	Багатофункціональний ключ	1
②	Гвинт M8*20	10	⑧	6мм ключ	1
③	Плоска шайба M8	4	⑨	5мм ключ	1
④	Гвинт ST4.2*13	2	⑩	Інструкція користувача	1
⑤	Вигнута шайба M8	10	⑪	Ключ безпеки	1
⑥	Гайка M8	4	⑫	Силіконова олія	1

КРОК 1

1. Винесіть доріжку з упаковки вдвох та покладіть її легко на рівну підлогу. Покладіть інші кріплення поруч з машиною.

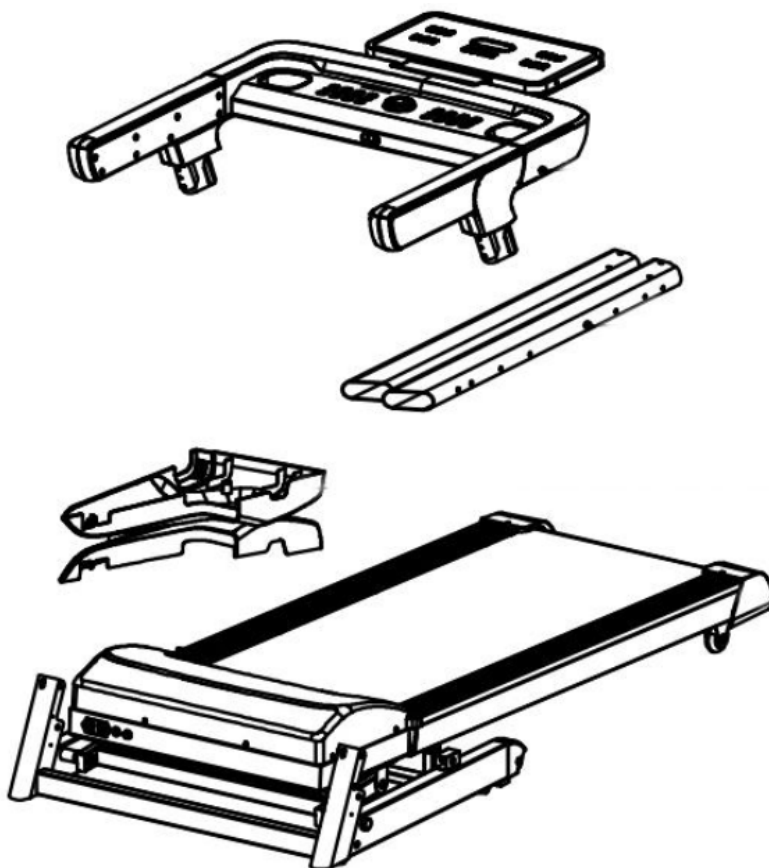

КРОК 2

1. Вставте ліву вертикальну трубу в базову раму, закріпіть її 2шт гвинтами М8*60, 2шт гайками М8 та рівними шайбами. Потім затягніть всі гвинти.

2. Права сторона, будь ласка, зробіть те ж саме, потім затягніть усі гвинти.

№	НАЗВА	К-ТЬ
1	Гвинт М8*60	4
2	Плоска шайба М8	4
3	Гайка М8	4
4	Вигнута шайба М8	2
5	Гвинт М8*20	2

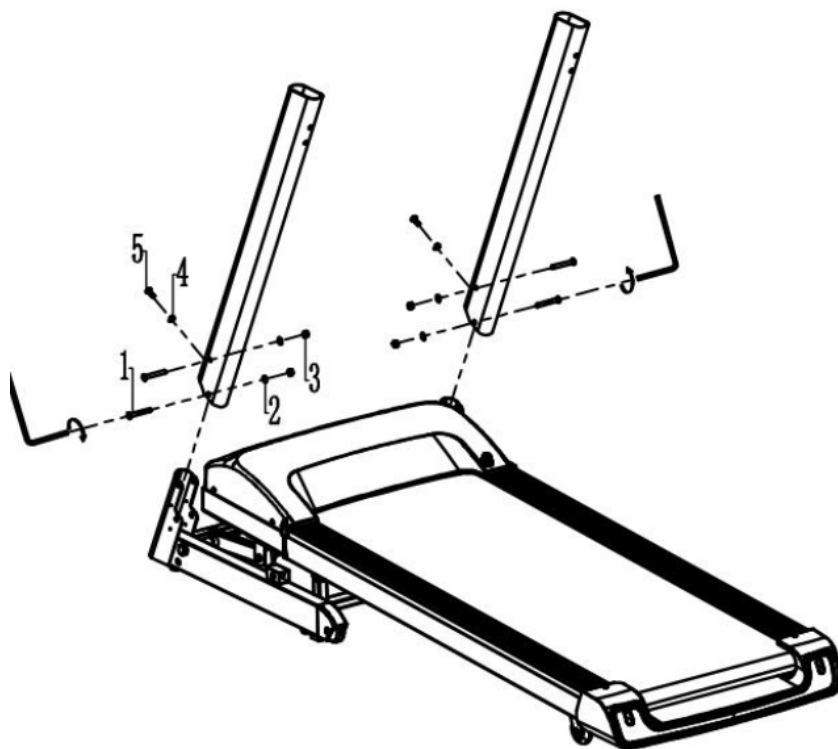

КРОК 3

Вставте консоль в обидві вертикальні труби (зверніть увагу, щоб не зламати сигнальний провід), покладіть 4шт гвинтів М8*20 та вигнуті шайби для обох сторін та затягніть їх.

№	НАЗВА	К-ТЬ
1	Гвинт М8*30	8
2	Вигнута шайба М8	8

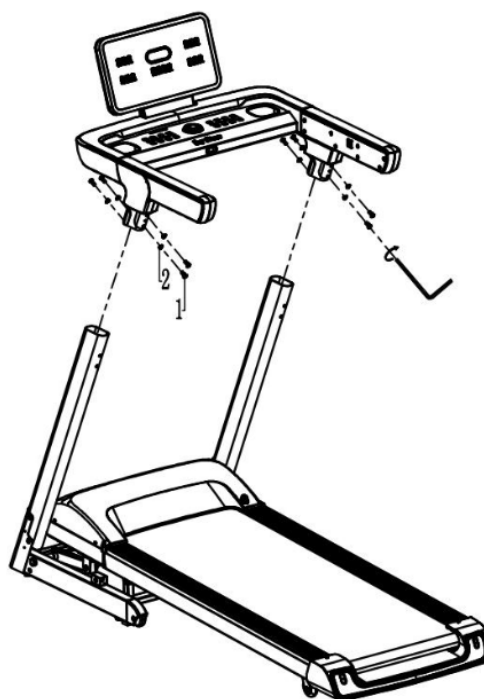

КРОК 4

1. Покладіть бічні кришки на базову раму та закріпіть їх 2шт гвинтами ST4.2*13.
2. Покладіть ключ безпеки на консоль, потім можете почати користуватися машиною.

№	НАЗВА	К-ТЬ
1	Ліва бічна кришка	1
2	Ключ безпеки (Safety Key)	1
3	Права бічна кришка	1
4	Гвинт ST4.2*13	2

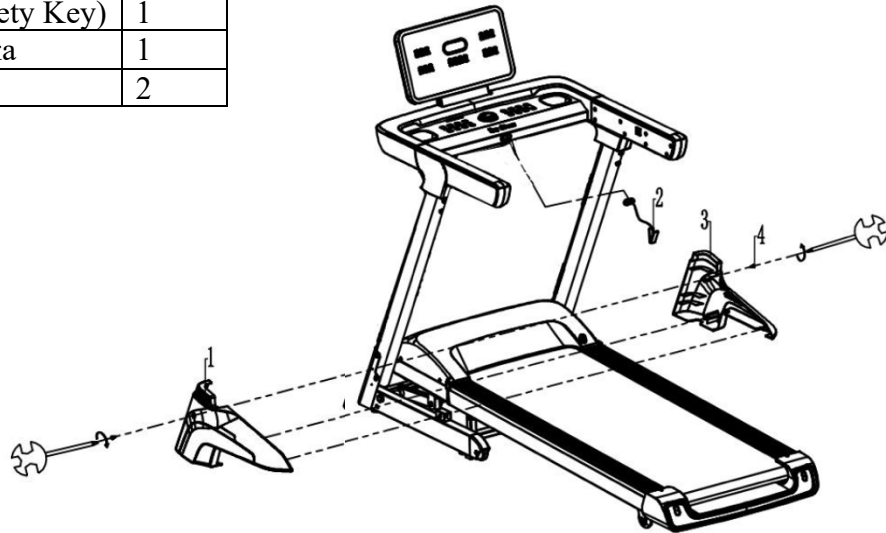

IV. РЕКОМЕНДАЦІЇ ДЛЯ ТРЕНУВАНЬ

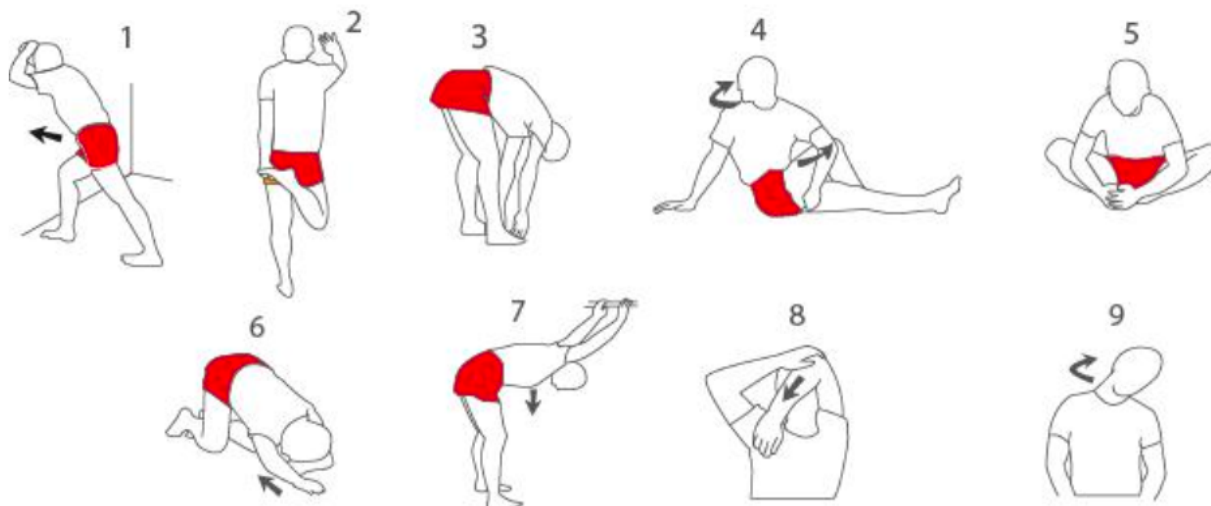

УВАГА: Перед початком використання цієї або будь-якої програми вправ проконсультуйтеся з лікарем. Це особливо важливо для людей з проблемами здоров'я.

Якщо ваше обладнання оснащено датчиком пульсу, пам'ятайте, що це не медичний прилад. Датчик пульсу призначений лише як допоміжний засіб для тренувань, визначаючи загальні тенденції частоти серцевих скорочень.

ПРОГРАМУВАННЯ З РОЗМИНКОЮ:

Перед тренуванням у цільовій зоні активізуйте м'язи протягом 5-10 хвилин. Розминка підвищить температуру вашого тіла, частоту серцевих скорочень та кровотік, готуючи вас до тренувань.

• **ТРЕНУВАННЯ У ЦІЛЬОВІЙ ЗОНІ:** Виконуйте вправи протягом 20-30 хвилин з вашою цільовою частотою серцевих скорочень (не підтримуйте вашу частоту серцевих скорочень більше 20 хвилин протягом перших тижнів програми вправ). Дихайте постійно та глибоко під час тренування (тримайте ваше дихання).

• **ОХОЛОДЖЕННЯ:** Завершуйте вправи розтяжкою протягом 5-10 хвилин. Розтяжка збільшує гнучкість ваших м'язів та допомагає вам уникнути травм після тренувань.

ЧАСТОТА ТРЕНУВАННЯ: Щоб бути в формі або покращити вашу форму, завершіть три тренувальні сесії кожного тижня з одним днем відпочинку між тренуваннями. Після кількох місяців регулярного тренування ви зможете завершувати до п'яти тренувань на тиждень.

V. ЕКСПЛУАТАЦІЯ БІГОВОЇ ДОРІЖКИ

ЯК СКЛАДАТИ ТА ПЕРЕМІЩУВАТИ БІГОВУЮ ДОРІЖКУ

Послідовність дій для складання та розкладання показана на ілюстраціях.



COMPUTER

LED DISPLAY

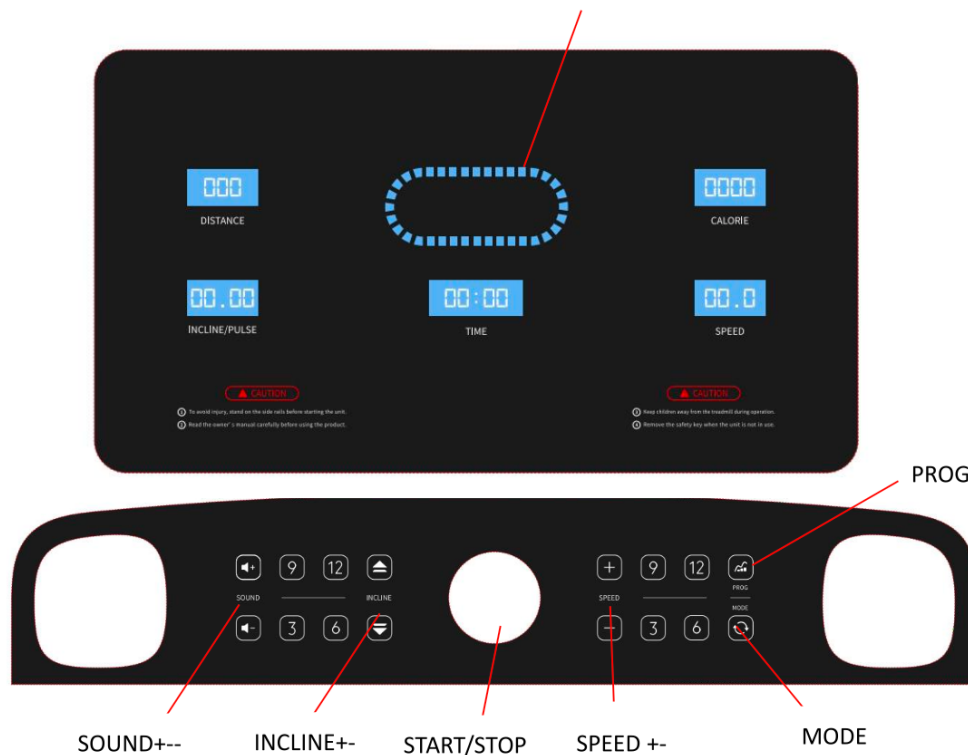

КОРОТКА ІНСТРУКЦІЯ

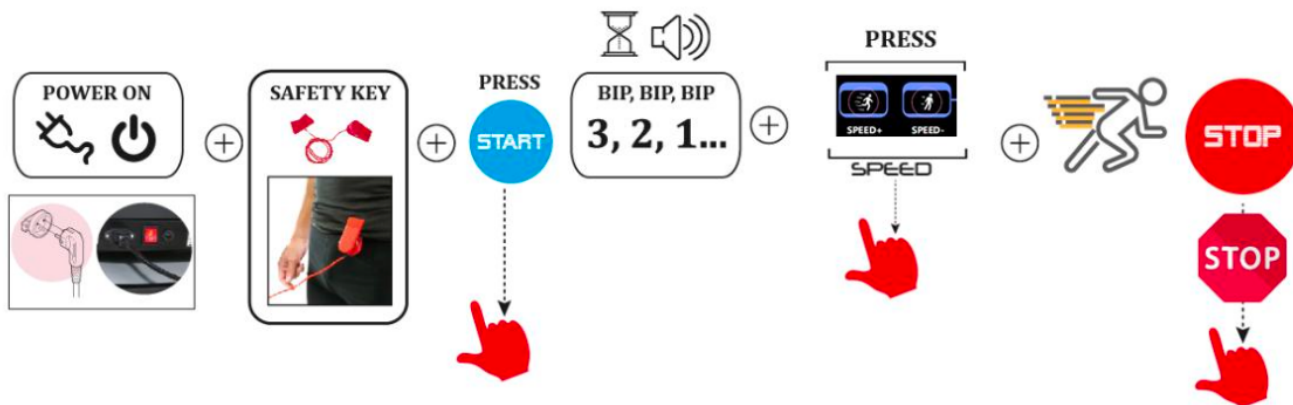

ВИКОРИСТАННЯ BLUETOOTH КОЛОНОК



ВИКОРИСТАННЯ РЕЖИМІВ

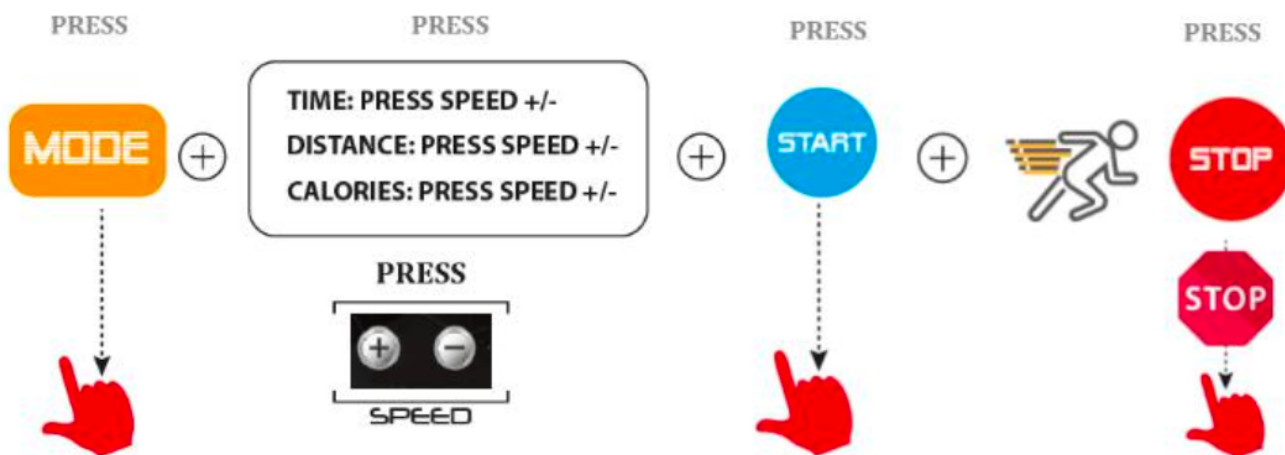

ВИКОРИСТАННЯ ПРОГРАМ

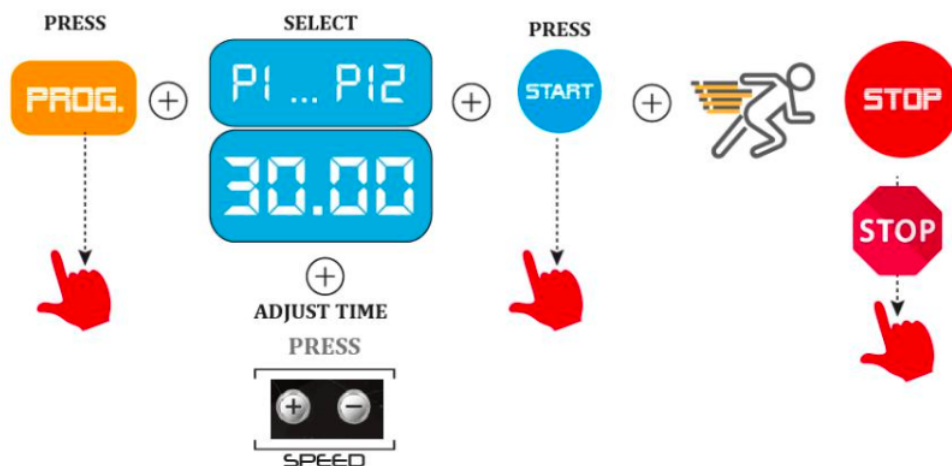

TIME SECTION PROGRAM	SETTING TIME / 20= EACH SECTION OPERATION TIME																				
	1	2	3	4	5	6	7	8	9	10	11	12	13	14	15	16	17	18	19	20	
P01	SPEED	2	3	3	4	5	3	4	5	5	3	4	5	4	4	4	2	3	3	5	3
	INCLINE	0	7	7	6	6	5	5	4	4	3	3	2	2	2	2	2	2	3	3	4
P02	SPEED	2	4	4	5	6	4	6	6	6	4	5	6	4	4	4	2	2	5	4	1
	INCLINE	0	3	3	5	5	7	7	9	9	7	7	5	5	3	3	3	3	5	5	7
P03	SPEED	2	4	4	6	6	4	7	7	7	4	7	7	4	4	4	2	4	5	3	2
	INCLINE	0	5	5	5	1	1	5	5	5	1	1	5	5	5	1	1	5	5	5	1
P04	SPEED	3	5	5	6	7	7	5	7	7	8	8	5	9	5	5	6	6	4	4	3
	INCLINE	0	2	3	4	5	6	7	7	6	5	4	3	2	1	1	2	3	4	5	6
P05	SPEED	2	4	4	5	6	7	7	5	6	7	8	8	5	4	3	3	6	5	4	2
	INCLINE	0	2	3	4	5	6	7	7	6	5	4	3	2	1	1	2	3	4	5	6
P06	SPEED	2	4	3	4	5	4	8	7	5	7	8	3	6	4	4	2	5	4	3	2
	INCLINE	0	2	3	4	5	6	7	7	6	5	4	3	2	1	1	2	3	4	5	6
P07	SPEED	2	3	3	3	4	5	3	4	5	3	4	5	3	3	3	6	6	5	3	3
	INCLINE	2	3	4	5	6	7	8	9	9	9	9	9	8	7	6	5	4	3	2	2
P08	SPEED	2	3	3	6	7	7	4	6	7	4	6	7	4	4	4	2	3	4	4	2
	INCLINE	0	3	3	5	5	7	7	9	9	7	7	5	5	3	3	3	3	5	5	7
P09	SPEED	2	4	4	7	7	4	7	8	4	8	9	9	4	4	4	5	6	3	3	2
	INCLINE	0	2	2	2	2	2	2	2	2	2	2	2	2	2	2	2	2	2	2	2
P10	SPEED	2	4	5	6	7	5	4	6	8	8	6	6	5	4	4	2	4	4	3	3
	INCLINE	9	8	7	6	5	4	3	3	4	5	6	7	8	9	9	8	7	6	5	4
P11	SPEED	3	4	5	9	5	9	5	5	5	9	5	5	5	5	9	9	8	7	6	3
	INCLINE	9	8	7	6	5	4	3	3	4	5	6	7	8	9	9	8	7	6	5	4
P12	SPEED	2	5	8	10	7	7	10	10	7	7	10	10	6	6	9	9	5	5	4	3
	INCLINE	2	2	2	2	2	2	2	2	3	3	3	3	3	3	4	4	4	4	4	4

ТЕСТ НА ІНДЕКС МАСИ ТІЛА

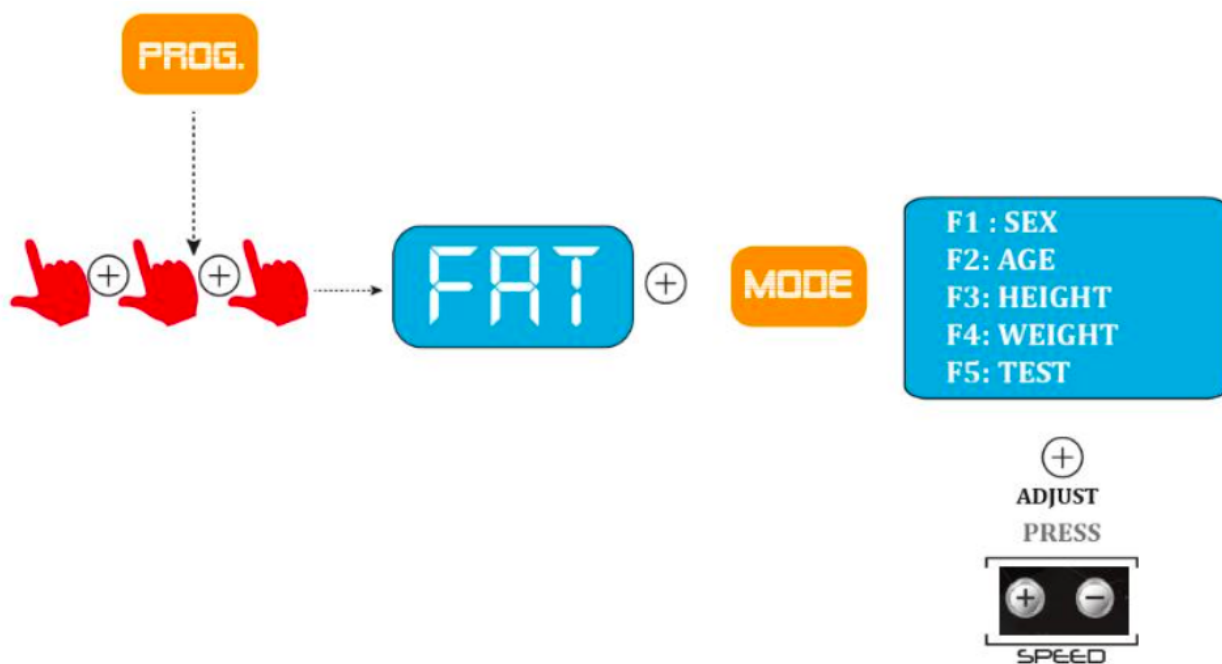

Параметр	Код	Значення	Результат
Стать	01		01 М - 02 Ж
Вік	02		10-----99
Зріст	03		100----240
Вага	04		20-----160
ІМТ	05	≤19	Недостатня вага
		=(20-25)	Нормальна вага
		=(25-29)	Надлишкова вага
		≥30	Ожиріння

ВИКОРИСТАННЯ ДОДАТКІВ SPAH або ZWIFT



VI. ТЕХНІЧНЕ ОБСЛУГОВУВАННЯ

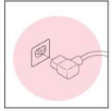

Цей виріб повинен бути заземлений. Якщо кабель живлення пошкоджений, його треба замінити на кабель, рекомендований виробником.



НЕ ЗАПЛУТУЙТЕ КАБЕЛЬ ЖИВЛЕННЯ

РЕГУЛЯРНЕ ТЕХНІЧНЕ ОБСЛУГОВУВАННЯ БІГОВОЇ ДОРІЖКИ

- **ЗБЕРІГАННЯ:** Тримайте обладнання в закритому приміщенні, подалі від пилу та вологи. Не зберігайте ні в гаражі, ні на задньому дворі, ні поблизу води. Вологість, пил та вода можуть пошкодити обладнання та вплинути на його функціонування.
- **ЕЛЕКТРИЧНИЙ КАБЕЛЬ:** Переконайтеся, що кабель та вилка в ідеальному стані. Електричні кабелі повинні бути подалі від гарячих поверхонь.
- **БОЛТИ ТА З'ЄДНУВАЛЬНІ КАБЕЛІ:** Регулярно перевіряйте та підтягуйте болти, оскільки через вібрації болти та гайки схильні до розслаблення.

ЗМАЩУВАННЯ: Правильне змащування бігової доріжки силіконовою оливою або тефлоном дуже важливе. Це змащування треба виконувати регулярно залежно від інтенсивності використання, навіть перед першим використанням.

Послідовність змащування бігової дошки (див. малюнок):

- а) Запустіть бігову доріжку на найвищій швидкості.
- б) Нанесіть силіконову олию в отвір праворуч від кришки мотора.
 - Після тривалого використання бігову доріжку треба налаштувати зі спеціальною силіконовою оливою для змащування.



Рекомендації:

Використання	Періодичність змащування
< 3 години/тиждень	2 місяці
4-7 годин/тиждень	1 місяць
> 8 годин/тиждень	15 днів

Не змащуйте більше, ніж потрібно. Пам'ятайте: регулярне та належне змащування покращує термін служби вашої бігової доріжки.

ВИРІВНЮВАННЯ ТА ЗАТЯГУВАННЯ ПОЛОТНА БІГОВОЇ ДОРІЖКИ

• ВИРІВНЮВАННЯ ПОЛОТНА:

Через використання полотна може зміщуватися від центру. Якщо полотно зісковзнуло вліво, запустіть бігову доріжку та збільште швидкість до 3 миль/год. Використовуйте шестигранник 6мм, щоб повернути лівий фіксований болт за годинниковою стрілкою або повернути правий фіксований болт проти годинникової стрілки. Не затягуйте полотно занадто сильно, щоб можна було ходити. Повторюйте цю процедуру, поки полотно не буде правильно вирівняне.

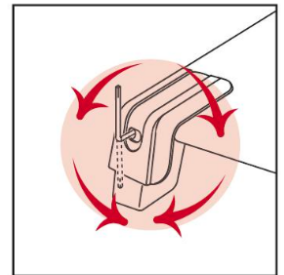
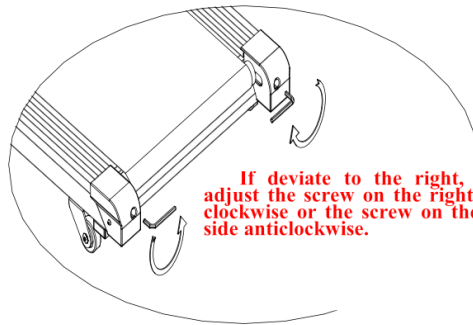
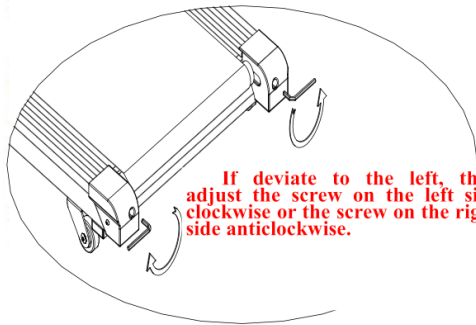

LEFT BOLT RIGHT BOLT

Якщо полотно зміщується вліво:

- Поверніть лівий болт за годинниковою стрілкою
- АБО поверніть правий болт проти годинникової стрілки

Якщо полотно зміщується вправо:

- Поверніть правий болт за годинниковою стрілкою
- АБО поверніть лівий болт проти годинникової стрілки

• ЗАТЯГУВАННЯ ПОЛОТНА: (якщо полотно ковзає на біговій доріжці під час ходьби).

Запустіть бігову доріжку та збільште швидкість до 3 миль/год. Використовуючи шестигранник 6мм, поверніть обидва болти на 1/4 оберта за годинниковою стрілкою. Якщо полотно правильно затягнуте для ходьби, ви повинні мати можливість підняти кожен бік полотна на 5 або 7 см від платформи. Будьте обережні та підтримуйте вирівняне полотно. Повторюйте цю процедуру, поки полотно не буде правильно затягнуте.

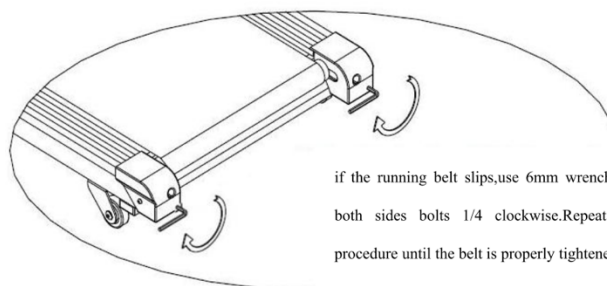

ЧИЩЕННЯ:

Не використовуйте абразивні засоби. Вологої тканини достатньо.

ВИРІВНЮВАННЯ:

Якщо ваш пристрій оснащений регульованими ніжками, відрегулюйте їх, щоб уникнути вібрацій та, відповідно, несправностей.

ЗБЕРЕЖІТЬ ЦІ ПОРАДИ З ТЕХНІЧНОГО ОБСЛУГОВУВАННЯ ДЛЯ МАЙБУТНЬОГО

VII. ІНФОРМАЦІЯ ПРО ПЕРЕРОБКУ

Цей електронний виріб не можна утилізувати разом із побутовими відходами. Для збереження навколишнього середовища цей виріб повинен бути переданий на переробку після закінчення терміну його корисного використання відповідно до чинного законодавства.

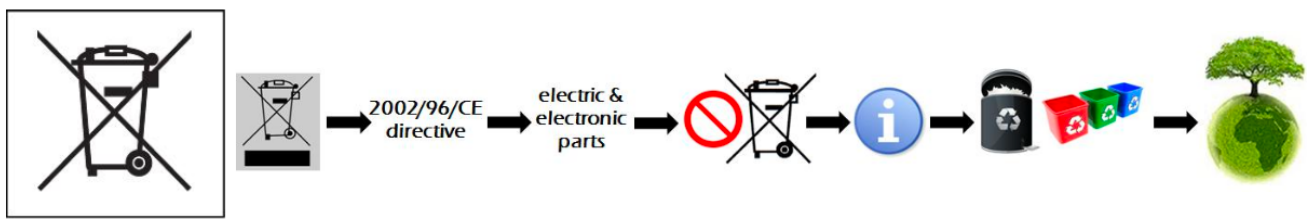

VIII. ПОШИРЕНІ ПОМИЛКИ

КОД ПОМИЛКИ	ПРИЧИНА	СПОСІБ УСУНЕННЯ
НЕМАЄ ЗОБРАЖЕННЯ	A) Електрика не підключена	Підключіть електрику
	B) Вимикач живлення не увімкнений	Увімкніть вимикач живлення
	C) Плата РСВ без живлення або несправна	Натисніть захист від перевантаження або замініть нову плату РСВ
	D) Сигнальний дріт не підключений	Перепідключіть сигнальний дріт або замініть новий
	E) Комп'ютер несправний	Замініть новий комп'ютер
	F) Підсвічування несправне	Перевірте дріт підсвічування або замініть новий
НЕ ВІДОБРАЖАЄТЬСЯ ВСЯ ІНФОРМАЦІЯ	A) Мікросхема дисплея не вставлена належно	Переставте мікросхему та перепаяйте або замініть нову
	B) ЕМІ прокладка зісковзнула, погано закріплена	Перезберіть екран
НЕ ПРАЦЮЄ ПЛАВНО	A) У приводному механізмі є опір	Відрегулюйте приводний механізм або додайте силіконову олію
	B) Бігове полотно занадто натягнуте або занадто вільне	Відрегулюйте натяг полотна
	C) Крутний момент плати занадто великий або занадто малий	Відрегулюйте крутний момент до правильного положення
---	A) Ключ безпеки знятий	Встановіть ключ безпеки
E01	Немає сигналу	Перепідключіть сигнальний дріт
		Замініть новий сигнальний дріт
		Замініть новий комп'ютер
		Замініть нову плату РСВ
E02	Несправність датчика Холла	Замініть новий датчик Холла
		Замініть нову плату РСВ
E03	Захист від перевантаження	Вимкніть живлення та перезапустіть
		Перевірте, чи мотор має запах, замініть його при потребі
		Перевірте, чи плата РСВ має запах
E04	Захист від перенапруги	Вимкніть живлення та перезапустіть
		Перевірте вхідну напругу
		Замініть нову плату РСВ
E05	Захист від пониженої напруги	Перевірте вхідну напругу
		Замініть нову плату РСВ
E06	Захист від перевантаження	Відрегулюйте натяг бігового полотна або додайте олію
		Перевірте, чи мотор має запах, замініть його при потребі
		Перевірте, чи плата РСВ має запах, замініть її при потребі
E07	Немає сигналу	Перепідключіть сигнальний дріт або замініть новий

		Замініть новий комп'ютер
		Замініть нову плату РСВ
E08	Захист плати РСВ від перегріву	Вимкніть живлення на деякий час та перезапустіть
		Замініть нову плату РСВ
E10	Помилка втрати фази мотора	Перепідключіть дрiт мотора або замініть новий дрiт мотора
		Вимкніть живлення та перезапустіть
		Замініть новий мотор
		Замініть нову плату РСВ
E11	Захист мотора від перегріву	Вимкніть живлення на деякий час та перезапустіть
		Замініть нову плату РСВ
E12/E13/E15	Немає сигналу	Перепідключіть сигнальний дрiт або замініть новий
		Замініть новий комп'ютер
		Замініть нову плату РСВ
E14	Ключ безпеки знятий	Встановіть ключ безпеки на консоль
		Перепідключіть з'єднувальний дрiт або замініть новий датчик ключа безпеки
		Перепідключіть сигнальний дрiт або замініть новий

ІХ. СПИСОК ОЧЕВИДНИХ НЕБЕЗПЕК

№	Опис	Пов'язані ситуації
1.	Механічні небезпеки	
1.1	Здавлювання	Нахил Складання
1.2	Зрізування	Нахил Складання
1.3	Втягування або захоплення	Задній валик Привідна система
1.4	Падіння	Раптові пуски/зупинки Надмірна зміна швидкості Відмова підтримки
1.5	Стирання	Контакт з рухомою робочою поверхнею
1.6	Слизька поверхня	Ковзання та падіння
1.7	Накопичена енергія	Падіння складених бігових доріжок Пружини або пружні пристрої до збирання
2.	Електричні небезпеки	
2.1	Ураження електрострумом	Контакт з елементами під напругою
3.	Теплові небезпеки	
3.1	Опіки	Контакт з гарячими поверхнями
4.	Небезпеки від нехтування ергономічних принципів у процесі проектування	
4.1	Неефективна ергономіка	Розмір або розташування опорних поверхонь Розміри робочої поверхні
4.2	Людські помилки, людська поведінка	Передбачувано очікуване неправильне використання
5.	Шумові небезпеки	
5.1	Порушення акустичного зв'язку	Рухомий мотор бігової доріжки та ремінь

ВАЖЛИВО



ПРАВИЛЬНЕ ЗМАЩУВАННЯ БІГОВОЇ ДОРІЖКИ СИЛІКОНОВОЮ ОЛИВОЮ АБО ТЕФЛОНОМ ДУЖЕ ВАЖЛИВЕ. ЦЕ ЗМАЩУВАННЯ ОБОВ'ЯЗКОВО ВИКОНУВАТИ РЕГУЛЯРНО ЗАЛЕЖНО ВІД КОЖНОГО КОРИСТУВАЧА, НАВІТЬ ПЕРЕД ПЕРШИМ ВИКОРИСТАННЯМ.

ВИ ПОВИННІ ЗБЕРЕГТИ ОРИГІНАЛЬНУ УПАКОВКУ З ЇЇ ЗАХИСНИМИ МАТЕРІАЛАМИ, ЧЕК ПРО ПОКУПКУ, ІНСТРУКЦІЮ ТА КОМПЛЕКТУЮЧІ ПРОТЯГОМ УСЬОГО ГАРАНТІЙНОГО ПЕРІОДУ

Х. ГАРАНТІЙНІ ЗОБОВ'ЯЗАННЯ

Ми надаємо однорічну гарантію якості на продукцію. Протягом гарантійного періоду забезпечуємо БЕЗКОШТОВНУ заміну деталей. У випадку несправності через неправильне збирання, неналежне використання або заміну деталей на неякісні, наша компанія відповідальності не несе. Для отримання гарантійного обслуговування необхідно надати серійний номер виробу та відповідні фотографії або документи.

Ця бігова доріжка призначена виключно для домашнього використання. Якщо проблеми виникли внаслідок комерційного використання, наша компанія відповідальності не несе.